

特	品名	材質	サイズ	個数
	本体	(GFRP)	1900L×950W×1000H	1
	スライド板	(GFRP)	875×940×t5.0	2
	"	"	850×940×t5.0	1
	仕切板	(GFRP)	190×950×t5.0	1
	"	"	220×950×t5.0	1
	受籠	(SUS304)	600L×300W×300H×t0.8×φ3-5	1
	流入管	(PVC)	150 ソケット	1
	排出トラップ	(PVC)	200VUDT 掃除口	1
	マンホール枠	(SUS304)	2027L×1080W (L-50×50×4)	1
	マンホール蓋	(SS400)	403×1068×t4.5	5

本体質量	120 kg
マンホール質量	128 kg
蓋1枚当り質量	22 kg
本体実容量	1000 L
許容流入流量	750 L/min
標準阻集グリース量	236.2 kg
流入管方向	□ 方向
排出管方向	○ 方向
納入台数	台

(注1) □ 田 下 は流入管方向を示す。
 (注2) ① ② ③ は排出管方向を示す。
 (注3) マンホール蓋は錆止め塗装仕上とする。
 (注4) マンホールは人荷重とする。

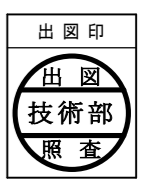
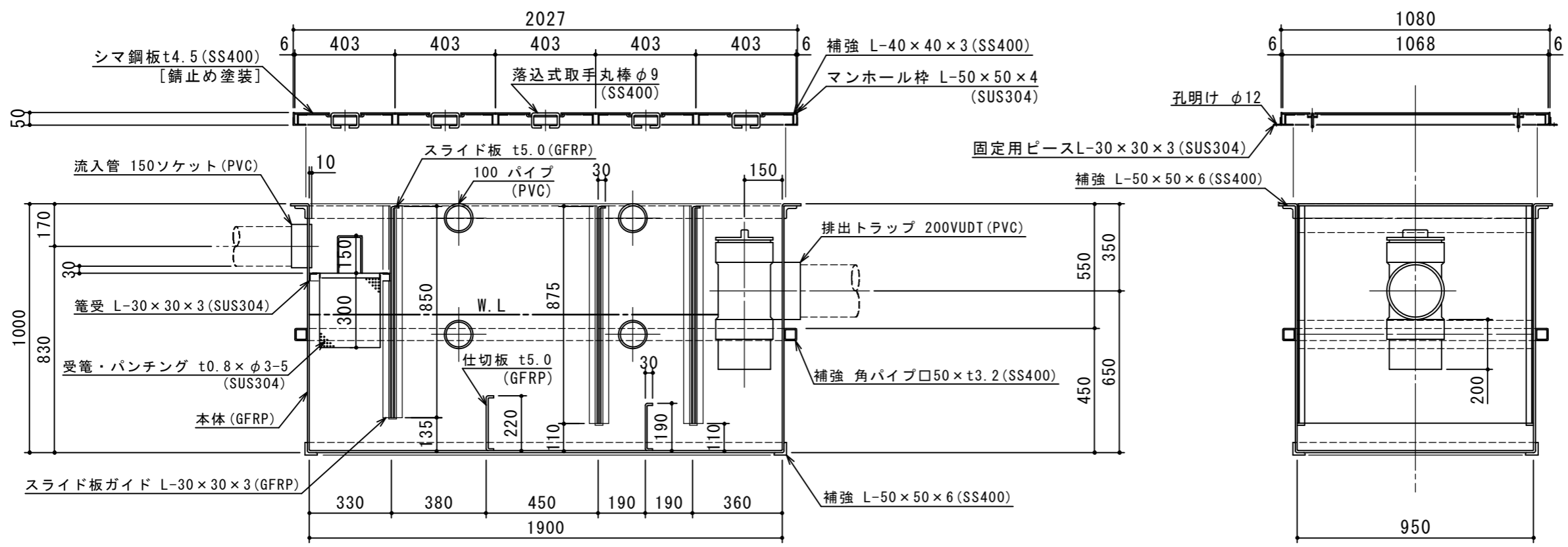

注記)	△				承認	検図	製図	担当者	宛先名	殿	工事名
	△				横堀	横堀	池田		品名	SK式グリーストラップ	型式
	△								図番	20-19	記号
	△				製図	作成年月日	2019.09.13		縮尺	1/20	SHIMODA 下田エコテック株式会社
	順	改訂日		改訂内容							