

特	品名	材質	サイズ	個数
	本体	(GFRP)	2200L x 1100W x 1400H	1
	スライド板	(GFRP)	1235 x 1090 x t5.0	2
	"	"	1185 x 1090 x t5.0	1
	仕切板	(GFRP)	290 x 1100 x t5.0	1
	"	"	330 x 1100 x t5.0	1
	受管	(SUS304)	600L x 370W x 300H x t0.8 x φ3-5	1
	流入管	(PVC)	200 ソケット	1
	排出トラップ	(PVC)	200VUDT 掃除口	1
	マンホール枠	(SUS304)	2329L x 1230W (L-50 x 50 x 4)	1
	マンホール蓋	(SS400)	331 x 1218 x t3.2	7

本体質量	310 kg
マンホール質量	174 kg
蓋1枚当り質量	22 kg
許容流入流量	750 L/min
標準阻集グリース量	472.5 kg
流入管方向	□ 方向
排出管方向	○ 方向
納入台数	台
本体実容量	2000 L

(注1) 上 中 下 は流入管方向を示す。  
 (注2) ① ② ③ は排出管方向を示す。  
 (注3) マンホール蓋は錆止め塗装仕上とする。  
 (注4) マンホールは人荷重とする。

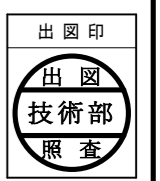
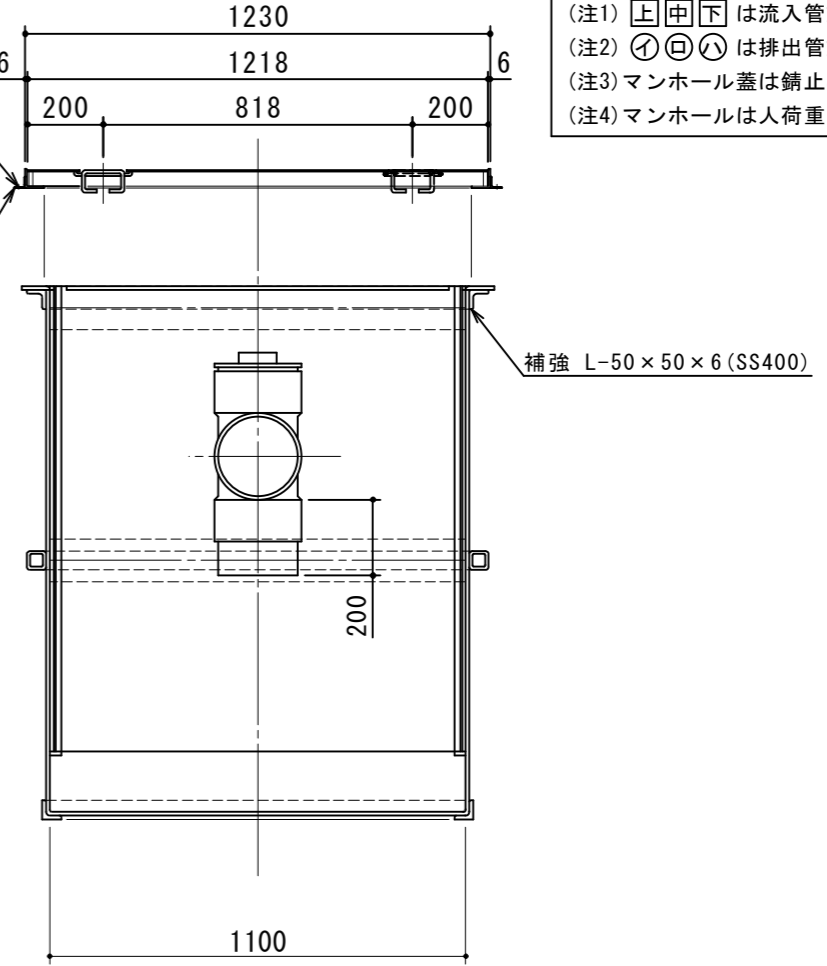

注記)	△			承認	検図	製図	担当者	宛先名	殿	工事名
	△			横堀	横堀	池田		品名	SK式(大型)グリーストラップ	型式
	△	2013.08.27	マンホール仕様変更	難波				図番	20-19	記号
	順	改訂日	改訂内容	製図	作成年月日	2019.09.13		縮尺	1/20	SHIMODA 下田エコテック株式会社