

特 品 名	材 質	サ イ ズ	個 数
本 体	(GFRP)	1615L×815W×245H	1
スライド板	(GFRP)	830×200×t3.0	1
仕 切 板	(GFRP)	812×175×t3.0	1
"	"	802×83×t3.0	1
受 籠	(SUS304)	230L×780W×75H×t0.8×φ3-5	1
流 入 管	(PVC)	75ソケット	1
排 出 管	(PVC)	100ソケット	3
トラップ管	(PVC)	変形E型GFRP-100	1
マンホール枠	(SUS304)	1708L×908W (L-40×35×t3.0)	1
マンホール蓋	(SS400)	425×900×t3.2	4

本 体 質 量	17 kg
マンホール質量	66 kg
蓋 1 枚 当 り 質 量	14 kg
許 容 流 入 流 量	120.0 L/min
標 準 阻 集 グ リ ー ス 量	39.8 kg
認 定 番 号	第17040号
納 入 台 数	台

(注1)マンホール蓋は錆止め塗装とする。
(注2)マンホールは人荷重とする。

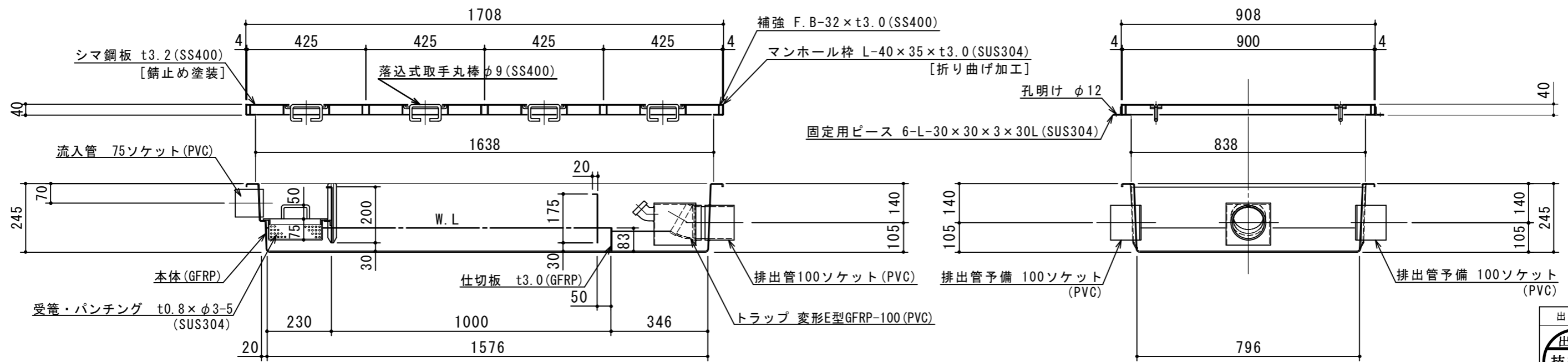

注記)	承認	検 図	製 図	担 当 者	宛先名	工 事 名
				横 堀	殿	
				池 田	品 名	GFRP製グリーストラップ
				池 田	型 式	SE-120SA-RZDNⅢ
順 改 訂 日	改 訂 内 容	製 図	作 成 年 月 日	2020.01.16	図 番	20-20
					記 号	SARZDNⅢ120
					縮 尺	1/15
					SHIMODA 下田エコテック株式会社	