

特	品名	材質	サイズ	個数
	本体	(GFRP)	1715L x 715W x 280H	1
	スライド板	(GFRP)	730 x 235 x t3.0	1
	仕切板	(GFRP)	711 x 200 x t3.0	1
	"	"	702 x 95 x t3.0	1
	受 籠	(SUS304)	230L x 680W x 75H x t0.8 x φ3-5	1
	流入管	(PVC)	75ソケット	1
	排出管	(PVC)	100ソケット	3
	トラップ管	(PVC)	変形E型GFRP-100	1
	マンホール枠	(SUS304)	1808L x 808W (L-40 x 35 x t3.0)	1
	マンホール蓋	(SS400)	300 x 800 x t3.2	1
	"	"	375 x 800 x t3.2	4

本体質量	19 kg
マンホール質量	65 kg
蓋1枚当り質量(大)	12 kg
蓋1枚当り質量(小)	10 kg
許容流入流量	151.0 L/min
標準阻集グリース量	50.1 kg
認定番号	第17041号
納入台数	台

(注1) マンホール蓋は錆止め塗装とする。
 (注2) マンホールは人荷重とする。

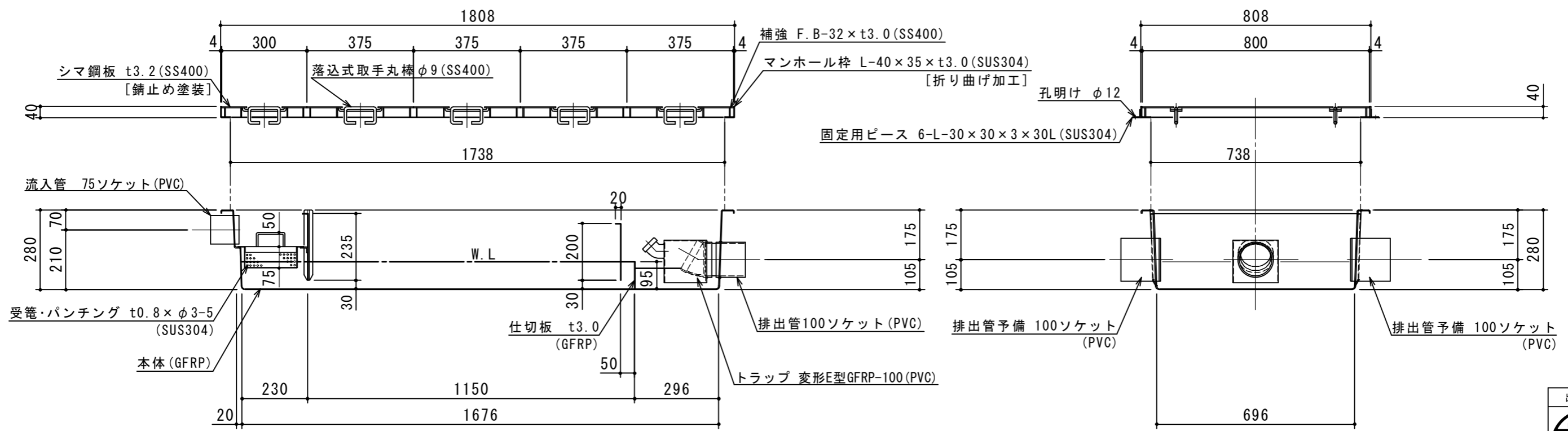

注記)	△			承認	検 図	製 図	担 当 者	宛先名	殿	工事名	
	△	2020.01.16	マンホール仕様変更。	池田	横 堀	池 田		品 名	GFRP製グリーストラップ	型 式	SE-151SA-RZDNⅢ
	△	2017.03.01	マンホール仕様変更。	池田				図 番	20-20	記 号	151SARZD
	順	改 訂 日	改 訂 内 容	製 図	作 成 年 月 日	2020.01.16		縮 尺	1/15	SHIMODA 下田エコテック株式会社	