

特	品名	材質	サイズ	個数
	本体	(GFRP)	1710L×710W×234H	1
	スライド板	(GFRP)	725×185×t3.0	1
	仕切板	(GFRP)	707×150×t3.0	1
	"	"	702×95×t3.0	1
	受籠	(SUS304)	230L×680W×75H×t0.8×φ3-5	1
	排出管	(PVC)	100ソケット	3
	トラップ管	(PVC)	変形E型GFRP-100	1
	マンホール枠	(SUS304)	1790L×790W (F.B-15×t4.0)	1
	マンホール蓋	(SS400)	439×756×t3.2	4

本体質量	76 kg
蓋1枚当り質量	14 kg
許容流入流量	151.0 L/min
標準阻集グリース量	50.1 kg
認定番号	第17041号
納入台数	台

(注1) マンホール蓋は錆止め塗装とする。  
 (注2) マンホールは人荷重とする。

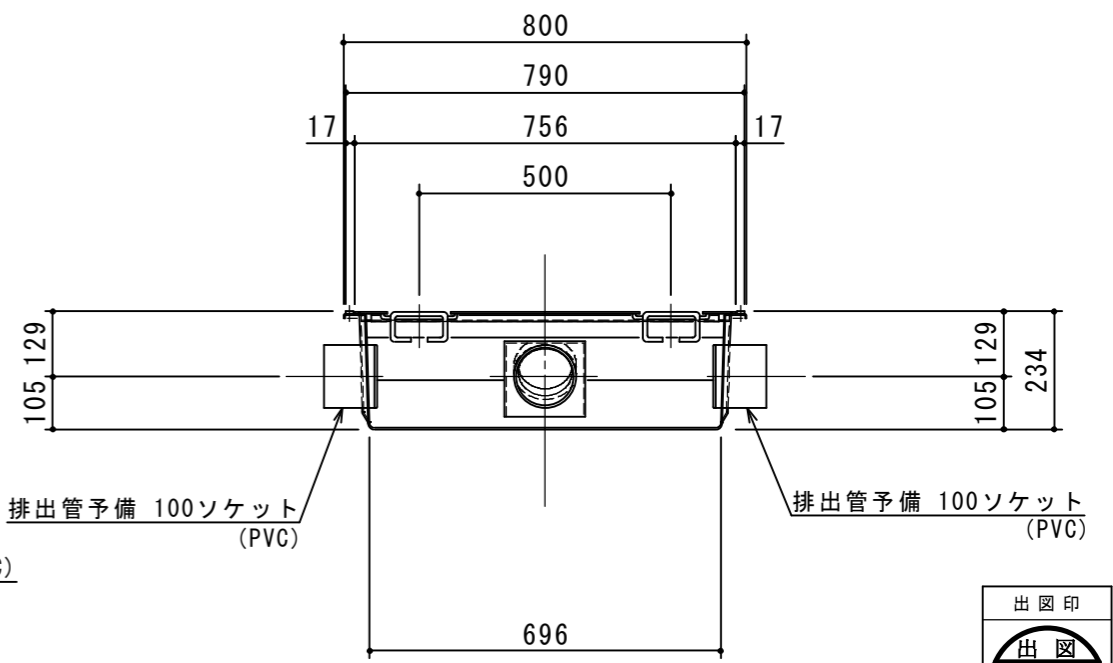
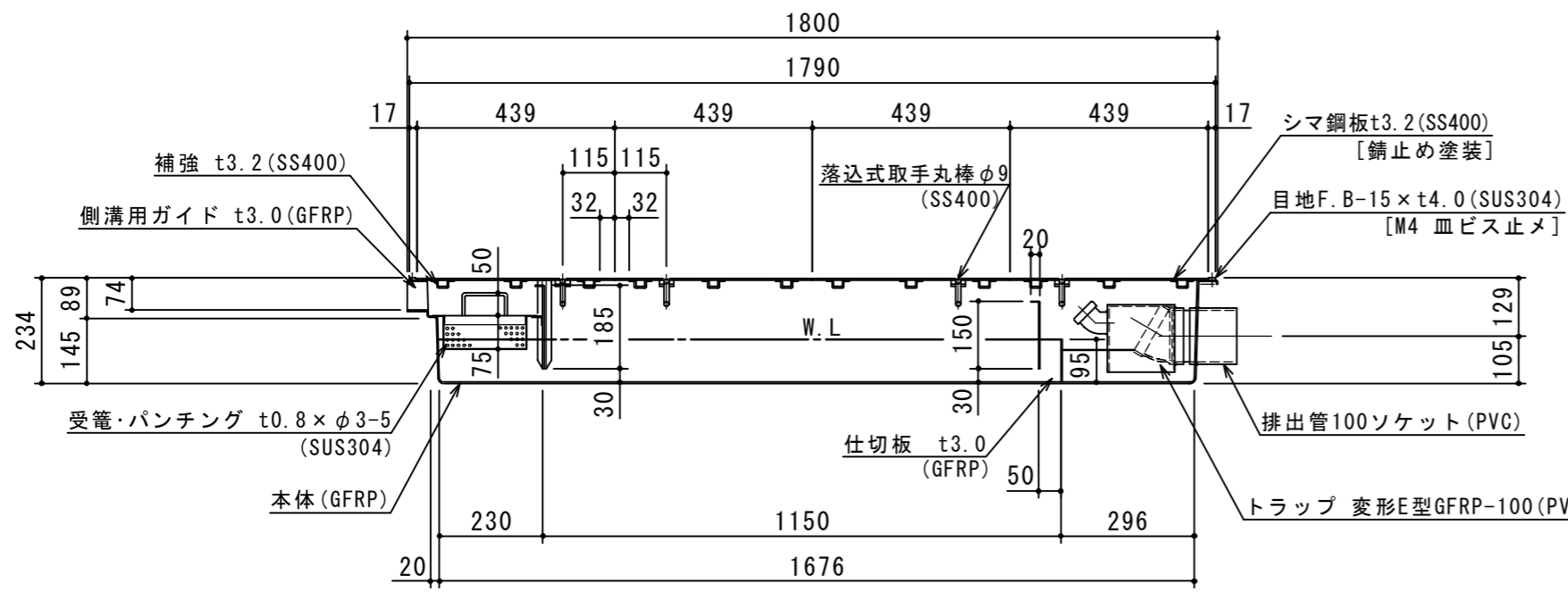

注記)	△				承認	検図	製図	担当者	宛先名	殿	工事名	
	△				横堀		大野		品名	GFRP製グリーストラップ	型式	SE-151SA-RZNI
	△								図番	20-19	記号	151SARZN
	△				製図	作成年月日	2019.02.19		縮尺	1/15	SHIMODA 下田エコテック株式会社	
	順	改訂日		改訂内容	製図							