

| 特 | 品名     | 材質       | サイズ                      | 個数 |
|---|--------|----------|--------------------------|----|
|   | 本体     | (SUS304) | 1800L×900W×245H×t3.0     | 1  |
|   | スライド板  | (SUS304) | 490×210×t1.5             | 2  |
|   | 仕切板(A) | (SUS304) | 30×200×t3.0              | 2  |
|   | "(B)   | "        | 134×200×t3.0             | 2  |
|   | "(C)   | "        | 115×130×350×130×t2.0     | 1  |
|   | トラップ板  | (SUS304) | 150×180×450×180×t3.0     | 1  |
|   | 受籠     | (SUS304) | 280L×480W×100H×t0.8×φ3-5 | 1  |
|   | 排出管    | (SUS304) | 125A×45L 内ネジソケット         | 1  |
|   | フタ     | (SUS304) | 170L×440W×t2.0           | 1  |
|   | 蝶ボルト   | (SUS304) | M8×15L                   | 8  |
|   | マンホール枠 | (SUS304) | 1930L×628W (L-50×50×4)   | 1  |
|   | マンホール蓋 | (SS400)  | 384×618×t4.5             | 5  |

|           |           |
|-----------|-----------|
| 本体質量      | 109 kg    |
| マンホール質量   | 80 kg     |
| 蓋1枚当り質量   | 13 kg     |
| 許容流入流量    | 252 L/min |
| 標準阻集グリース量 | 83.6 kg   |
| 認定番号      | 第16027号   |
| 納入台数      | 台         |

(注1) マンホール蓋は錆止め塗装とする。  
 (注2) マンホールは人荷重とする。

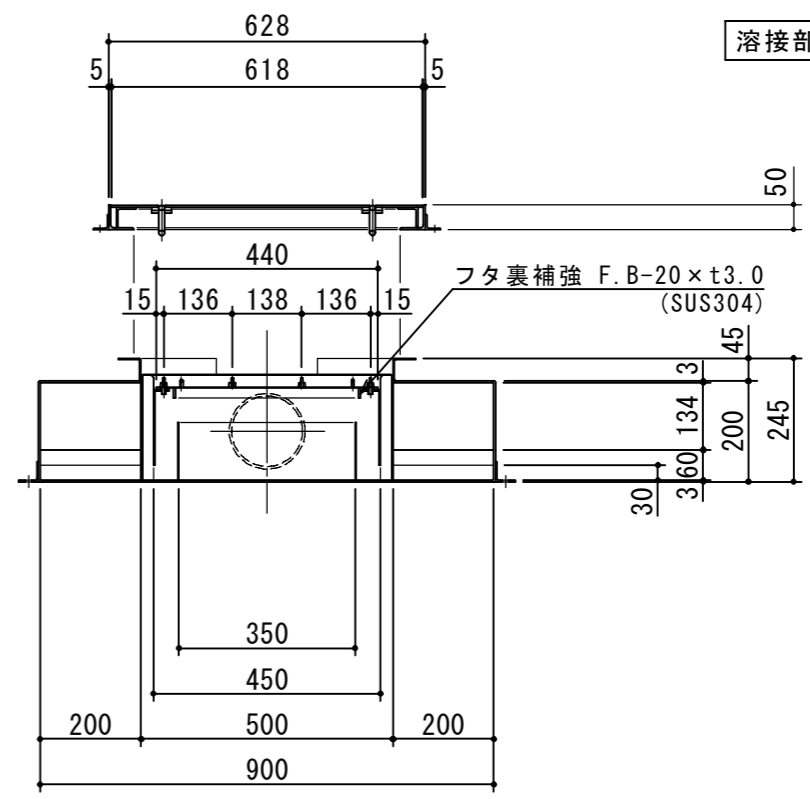
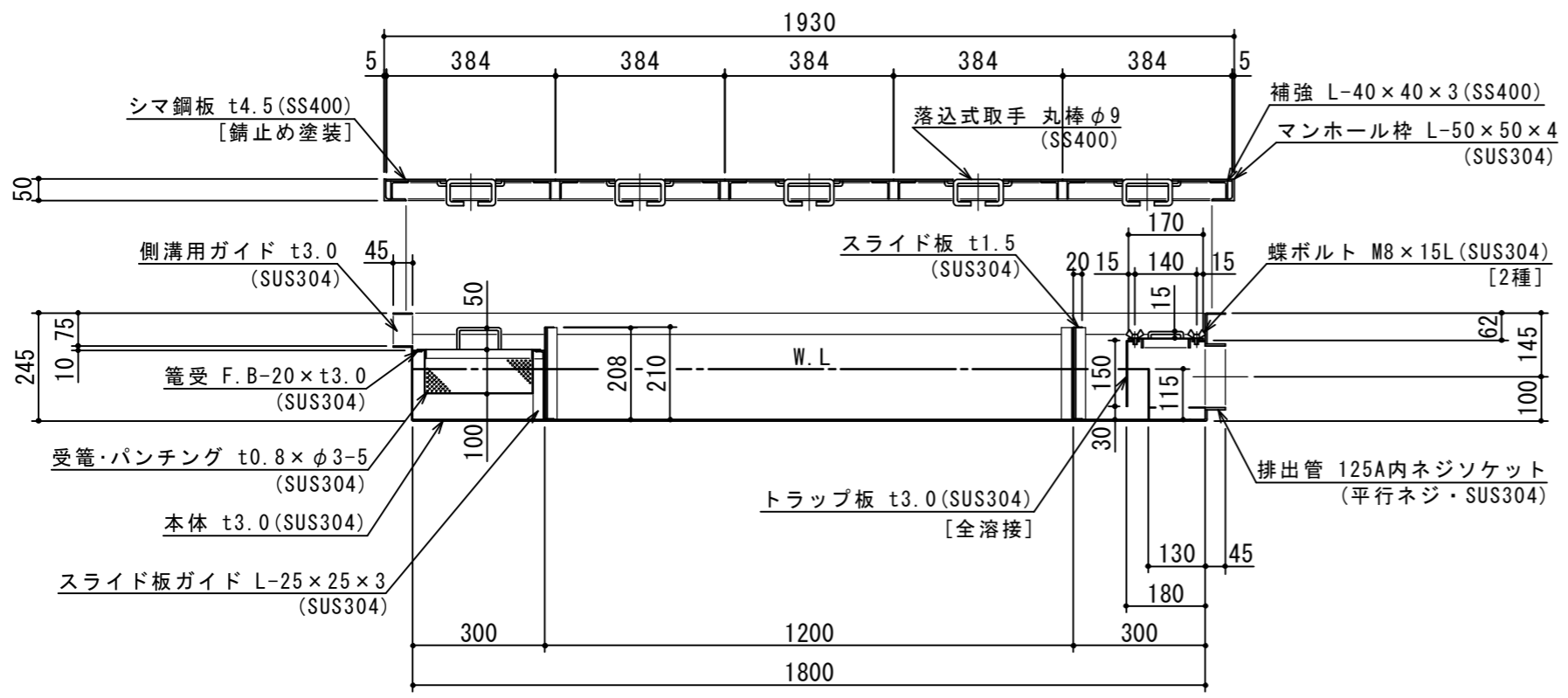

溶接部スプレー塗装処理

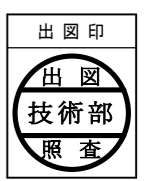

|     |   |     |      |    |       |            |    |     |      |             |     |                     |
|-----|---|-----|------|----|-------|------------|----|-----|------|-------------|-----|---------------------|
| 注記) | △ |     |      |    | 承認    | 検図         | 製図 | 担当者 | 宛先名  | 殿           | 工事名 |                     |
|     | △ |     |      |    | 横堀    |            | 池田 |     | 品名   | SE式グリーストラップ | 型式  | SE-252SA-ZBⅢ        |
|     | △ |     |      |    | 製図    |            |    |     | 図番   | 20-19       | 記号  | 252SAZBⅢ            |
|     | 順 | 改訂日 | 改訂内容 | 製図 | 作成年月日 | 2020.01.23 |    | 縮尺  | 1/15 |             |     |                     |
|     |   |     |      |    |       |            |    |     |      |             |     | SHIMODA 下田エコテック株式会社 |