

| 特品名 | 材質 | サイズ | 個数 |
|--------|----------|--------------------------|----|
| 本体 | (SUS304) | 2400L×900W×245H×t3.0 | 1 |
| スライド板 | (SUS304) | 490×210×t1.5 | 2 |
| 仕切板(A) | (SUS304) | 30×200×t3.0 | 2 |
| 仕切板(B) | " | 134×200×t3.0 | 2 |
| 仕切板(C) | " | 115×130×350×130×t2.0 | 1 |
| トラップ板 | (SUS304) | 150×180×450×180×t3.0 | 1 |
| 受籠 | (SUS304) | 380L×480W×100H×t0.8×φ3-5 | 1 |
| 排出管 | (SUS304) | 125A×45L 内ネジソケット | 1 |
| フタ | (SUS304) | 170L×440W×t2.0 | 1 |
| 蝶ボルト | (SUS304) | M8×15L | 8 |
| マンホール枠 | (SUS304) | 2530L×628W (L-50×50×4) | 1 |
| マンホール蓋 | (SS400) | 420×618×t4.5 | 6 |

| | |
|-----------|-----------|
| 本体質量 | 139 kg |
| マンホール質量 | 103 kg |
| 蓋1枚当り質量 | 14 kg |
| 許容流入流量 | 336 L/min |
| 標準阻集グリース量 | 111.5 kg |
| 認定番号 | 第16028号 |
| 納入台数 | 台 |

(注1)マンホール蓋は錆止め塗装とする。
 (注2)マンホールは人荷重とする。

溶接部スプレー塗装処理

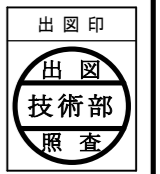
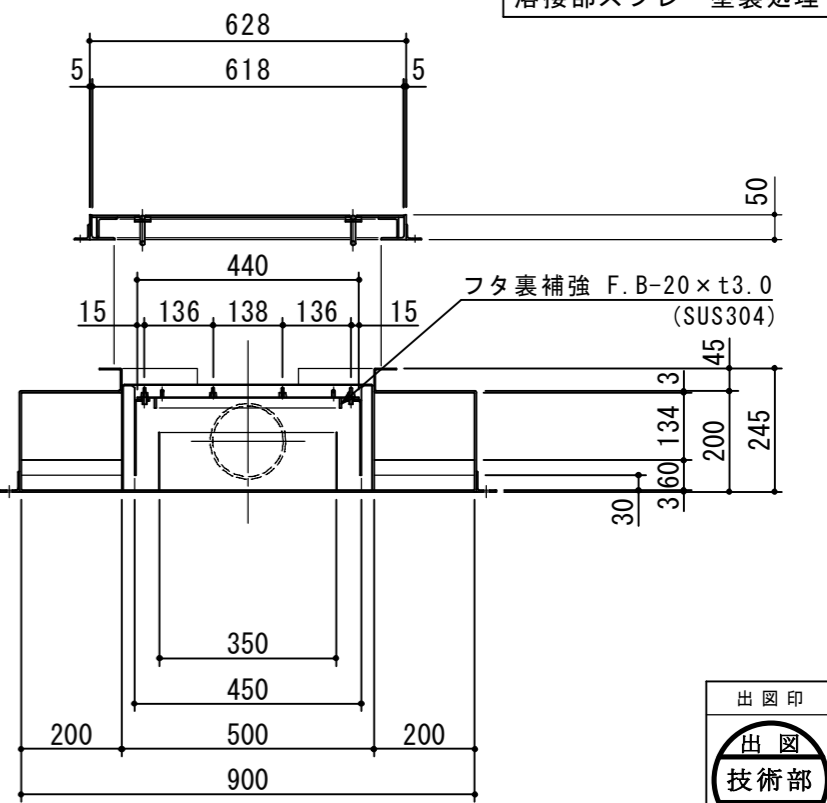
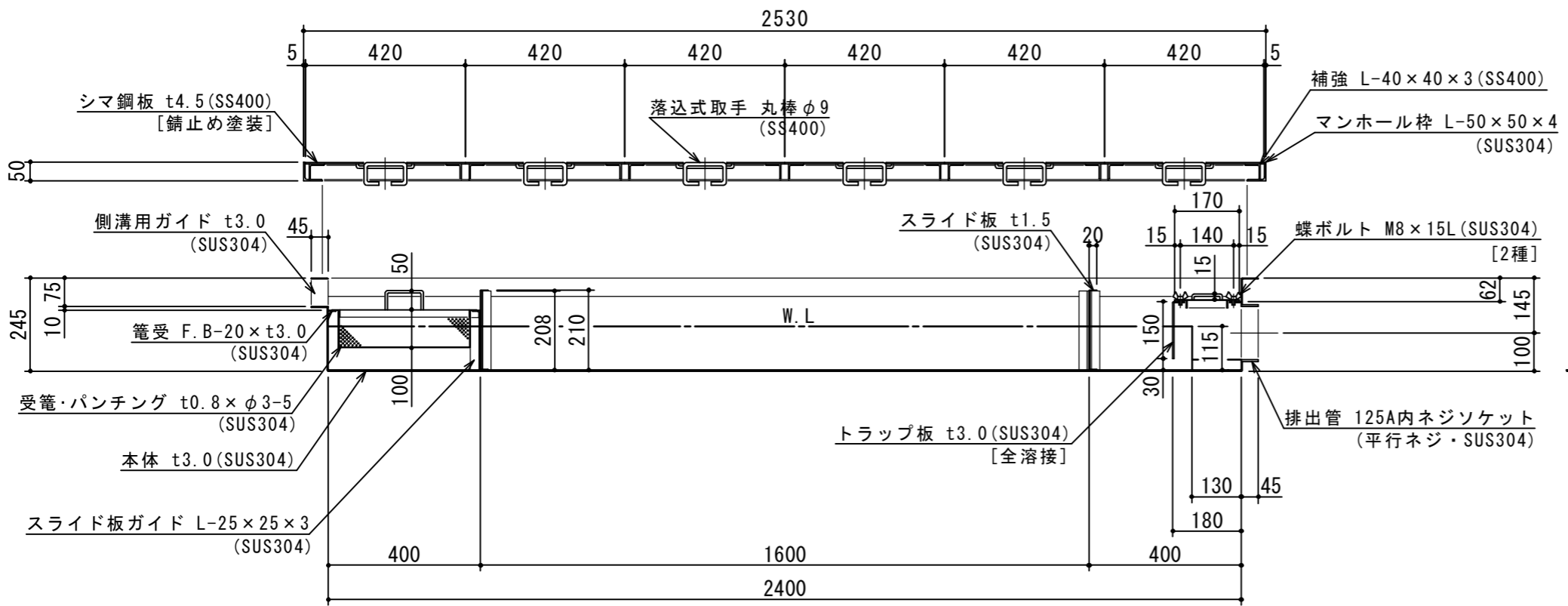

| | | | | | | | | | | | |
|-----|---|-----|--|------|----|-------|------------|-----|-----|-------------|---------------------|
| 注記) | △ | | | | 承認 | 検図 | 製図 | 担当者 | 宛先名 | 殿 | 工事名 |
| | △ | | | | 横堀 | | 池田 | | 品名 | SE式グリーストラップ | 型式 |
| | △ | | | | | | | | 図番 | 20-20 | 記号 |
| | △ | | | | 製図 | 作成年月日 | 2020.01.23 | | 縮尺 | 1/15 | SHIMODA 下田エコテック株式会社 |
| | 順 | 改訂日 | | 改訂内容 | | | | | | | |