

特	品名	材質	サイズ	個数
	本体	(GFRP)	910L×460W×195H	1
	スライド板	(GFRP)	475×150×t3.0	1
	仕切板	(GFRP)	449×50×t3.0	1
	"	(GFRP)	449×150×t3.0	1
	受籠	(SUS304)	180L×430W×75H×t0.8×φ3-5	1
	排出管	(PVC)	75ソケット	3
	トラップ管	(PVC)	75VUDT	1
	マンホール枠	(SUS304)	1008L×558W (L-40×35×t3.0)	1
	マンホール蓋	(SS400)	500×550×t3.2	2

本体質量	8 kg
マンホール質量	25 kg
蓋1枚当り質量	9 kg
許容流入流量	35.0 L/min
標準阻集グリース量	11.6 kg
認定番号	第17074号
納入台数	台

(注1)マンホール蓋は錆止め塗装とする。  
(注2)マンホールは人荷重とする。

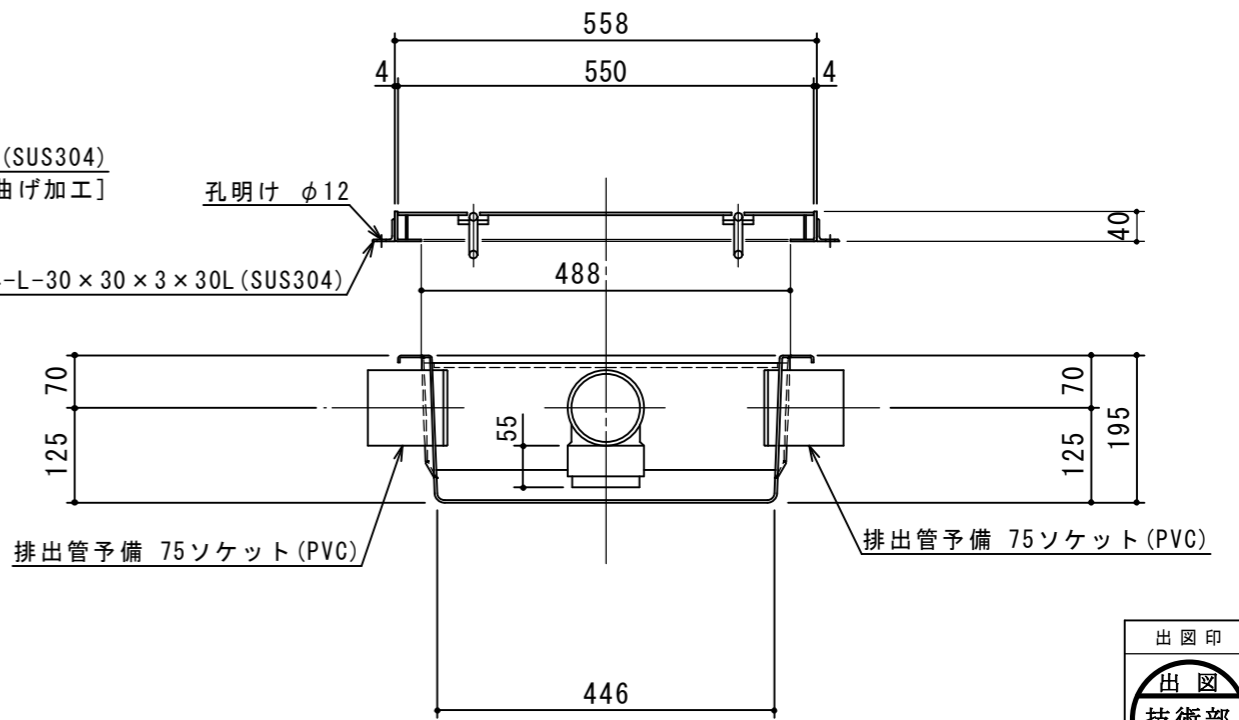
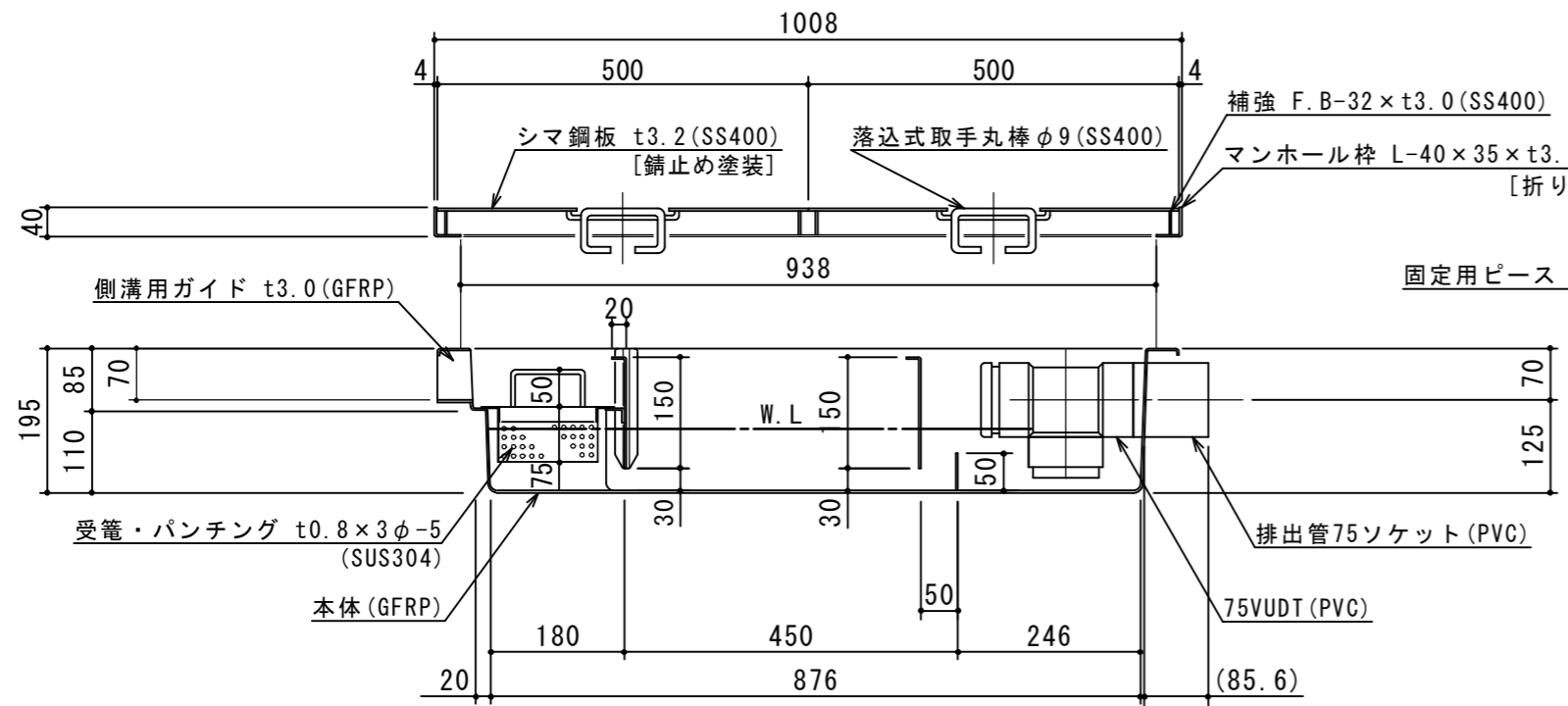

注記	承認	検図	製図	担当者	宛先名	殿	工事名
△							
△	2020.01.10	マンホール仕様変更。	池田	横堀	池田		
△	2017.03.01	マンホール仕様変更。	池田				
順	改訂日	改訂内容	製図	作成年月日	2020.01.10	図番	20-20
						記号	SARⅢ035H
						縮尺	1/10
						SHIMODA	下田エコテック株式会社