

特 品 名	材 質	サ イ ズ	個 数
本 体	(GFRP)	1015L×515W×249H	1
スライド板	(GFRP)	530×200×t3.0	1
仕 切 板	(GFRP)	511×175×t3.0	1
"	"	502×83×t3.0	1
受 籠	(SUS304)	230L×480W×75H×t0.8×φ3-5	1
流 入 管	(PVC)	75 ソケット	1
排 出 管	(PVC)	100 ソケット	3
トラップ管	(PVC)	変形E型GFRP-100	1
マンホール枠	(SUS304)	1090L×590W (F.B-15×t4.0)	1
マンホール蓋	(SS400)	352×556×t3.2	3

本 体 質 量	34 kg
蓋 1 枚 当 り 質 量	7 kg
許 容 流 入 流 量	45.0 L/min
標 準 阻 集 グ リ ー ス 量	14.9 kg
認 定 番 号	第17036号
納 入 台 数	台

(注1) マンホール蓋は錆止め塗装とする。
 (注2) マンホールは人荷重とする。

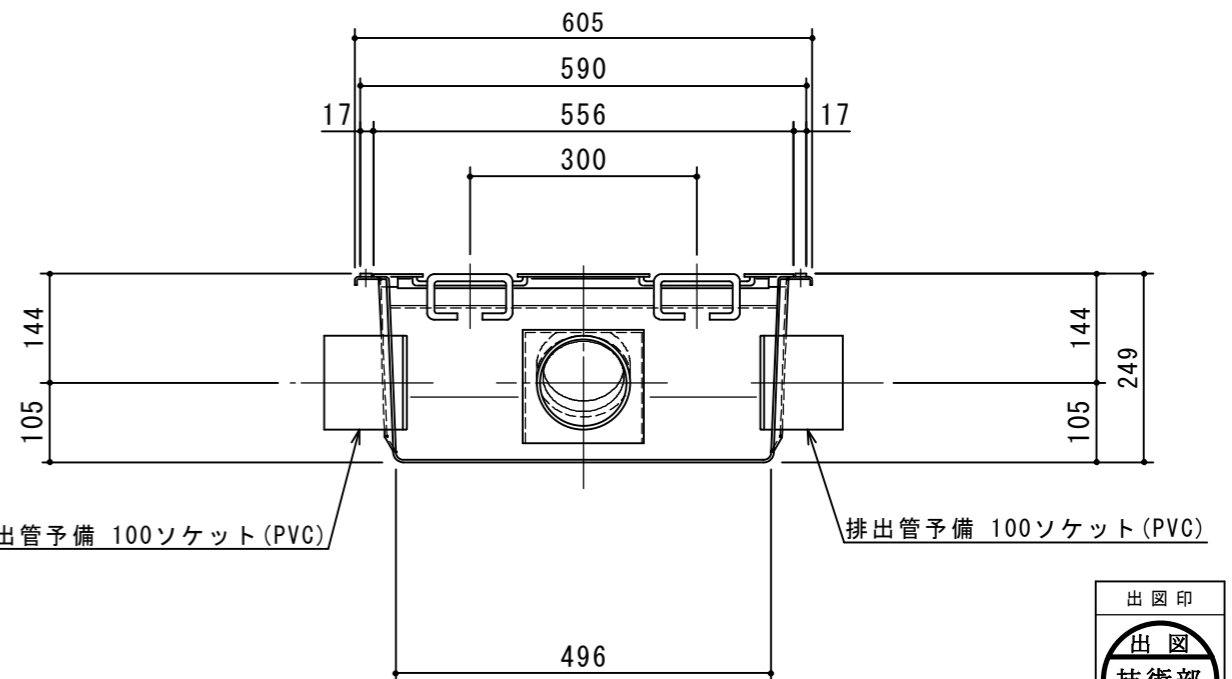
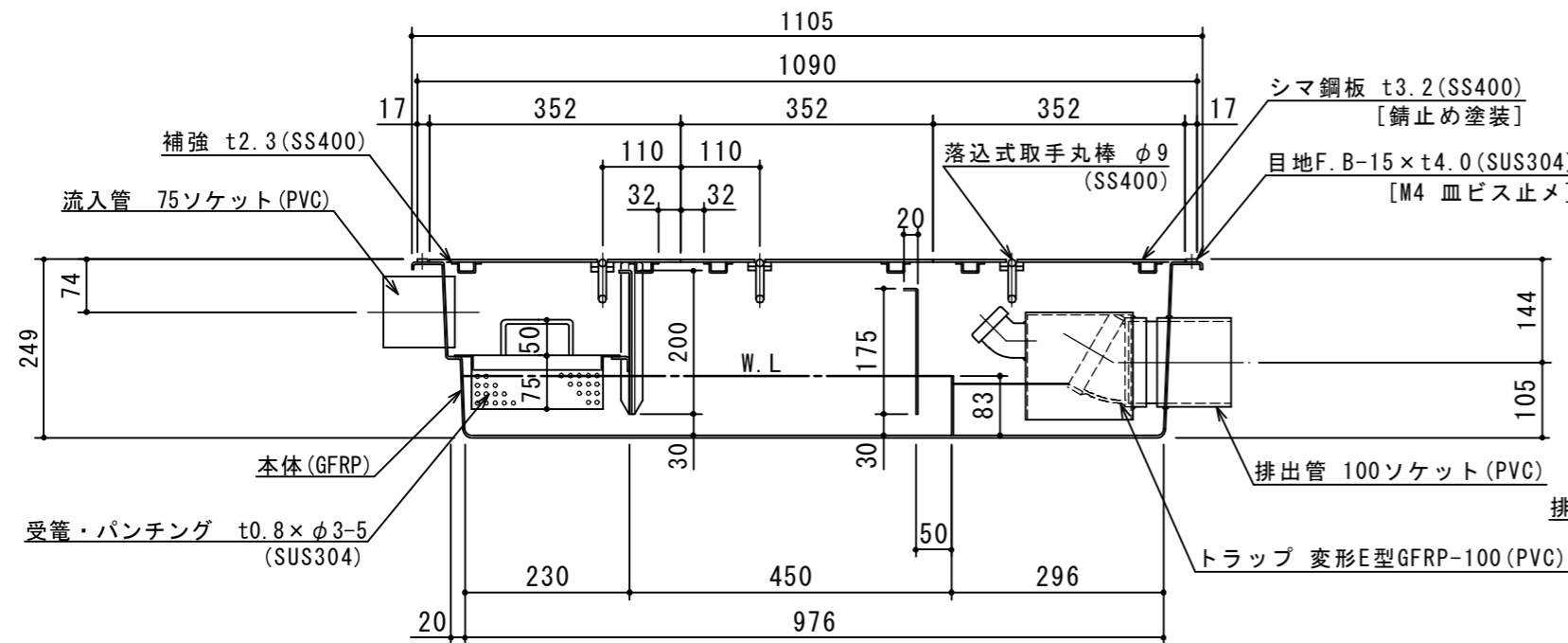

注記)					承認	検 図	製 図	担 当 者	宛先名	殿	工事名	
					横 堀		大 野		品 名	GFRP製グリーストラップ	型 式	SE-45SA-RZDNI
					製 年 月 日	2019.02.19			図 番	20-19	記 号	SARZDNI045
					縮 尺	1/10			製 造 社	SHIMODA	下田エコテック株式会社	