

特	品名	材質	サイズ	個数
	本体	(GFRP)	1115L×515W×245H	1
	スライド板	(GFRP)	530×200×t3.0	1
	仕切板	(GFRP)	512×175×t3.0	1
	"	"	502×83×t3.0	1
	受籠	(SUS304)	230L×480W×75H×t0.8×φ3-5	1
	流入管	(PVC)	75ソケット	1
	排出管	(PVC)	100ソケット	3
	トラップ管	(PVC)	変形E型GFRP-100	1
	マンホール枠	(SUS304)	1208L×608W (L-40×35×t3.0)	1
	マンホール蓋	(SS400)	400×600×t3.2	3

本体質量	13 kg
マンホール質量	32 kg
蓋1枚当り質量	9 kg
許容流入流量	55.0 L/min
標準阻集グリース量	18.2 kg
認定番号	第17037号
納入台数	台

(注1)マンホール蓋は錆止め塗装とする。
(注2)マンホールは人荷重とする。

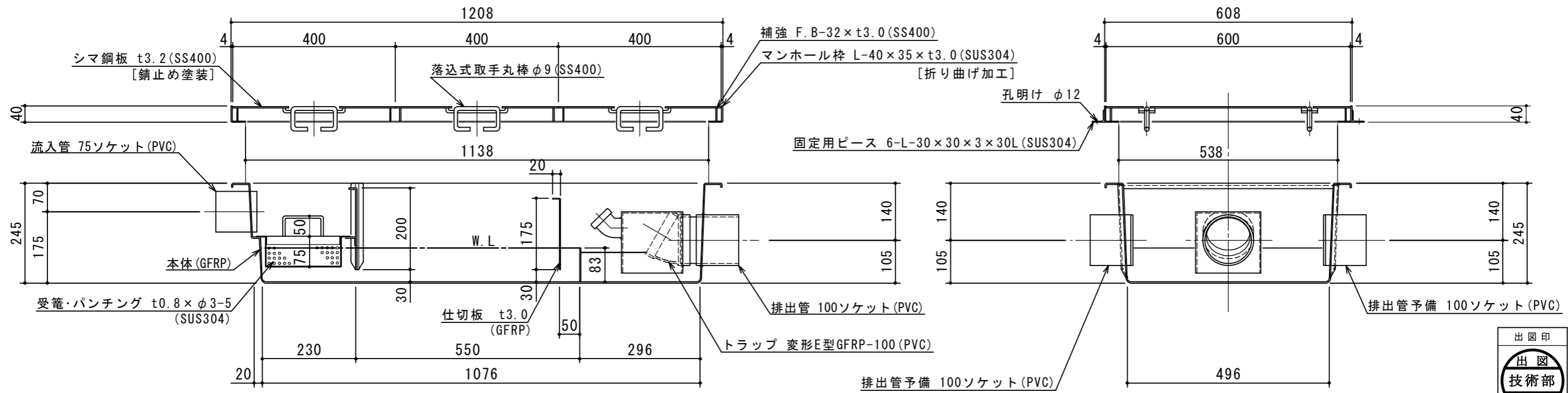

注記	承認	検図	製図	担当者	宛先名	製品名	型式	縮尺	製図	図番	記号	縮尺	製図
					殿	GFRP製グリーストラップ	SE-55SA-RZDNⅢ	1/10		20-20	55SARZD	SHIMODA	下田エコテック株式会社
2020.01.16	池田	横堀	池田						製図	2020.01.16			
2017.03.01	池田								製図				
順	改訂日	改訂内容		製図	作成年月日	図番	記号	縮尺	製図	図番	記号	縮尺	製図