

特	品名	材質	サイズ	個数
	本体	(GFRP)	1315L×515W×245H	1
	スライド板	(GFRP)	530×200×t3.0	1
	仕切板	(GFRP)	512×175×t3.0	1
	"	"	502×83×t3.0	1
	受籠	(SUS304)	230L×480W×75H×t0.8×φ3-5	1
	流入管	(PVC)	75ソケット	1
	排出管	(PVC)	100ソケット	3
	トラップ管	(PVC)	変形E型GFRP-100	1
	マンホール枠	(SUS304)	1418L×618W (L-40×35×t3.0)	1
	マンホール蓋	(SS400)	470×610×t3.2	3

本体質量	13 kg
マンホール質量	40 kg
蓋1枚当りの質量	11 kg
許容流入流量	75.0 L/min
標準阻集グリース量	24.9 kg
認定番号	第17038号
納入台数	台

(注1)マンホール蓋は錆止め塗装とする。  
(注2)マンホールは人荷重とする。

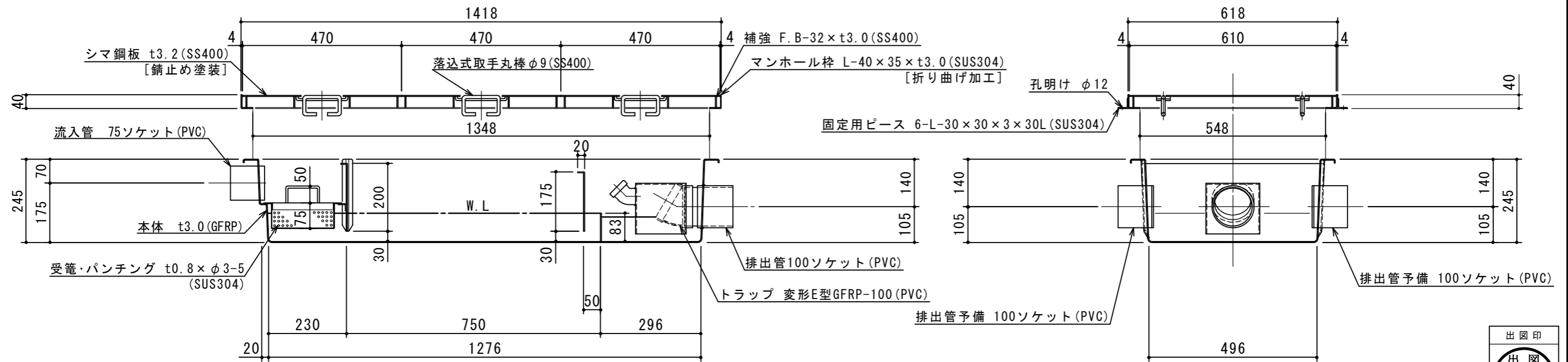

注記)	承認	検図	製図	担当者	宛先名	工事項						
	横堀		池田		殿	工事名						
2020.01.16					品名	型式						
2017.03.01					GFRP製グリーストラップ	SE-75SA-RZDNⅢ						
順改訂日	改訂内容	製図	作成年月日	2020.01.16	図番	20-20	記号	75SARZDN	縮尺	1/12	SHIMODA	下田エコテック株式会社