

(注) 受管向き注意

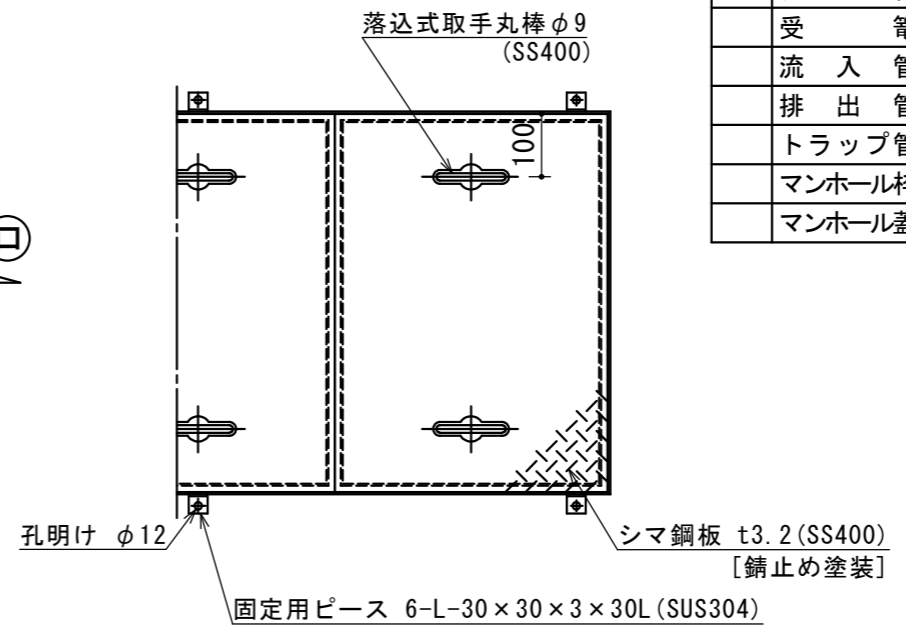

特品名	材質	サイズ	個数
本体	(GFRP)	1210L x 510W x 776H	1
スライド板	(GFRP)	505 x 585 x t3.0	1
仕切板	(GFRP)	70 x 453 x t3.0	1
受管	(SUS304)	300L x 480W x t0.8 x φ3-5	1
流入管	(PVC)	125ソケット	1
排出管	(PVC)	125ソケット	1
トラップ管	(PVC)	125VUDT 掃除口	1
マンホール枠	(SUS304)	1308L x 608W (L-40 x 40 x 3)	1
マンホール蓋	(SS400)	433 x 600 x t3.2	3

本体質量	91 kg
マンホール質量	34 kg
蓋1枚当り質量	9 kg
許容流入流量	250.0 L/min
標準阻集グリース量	83.0 kg
認定番号	第22190号
流入管方向	□ 方向
排出管方向	○ 方向
納入台数	台

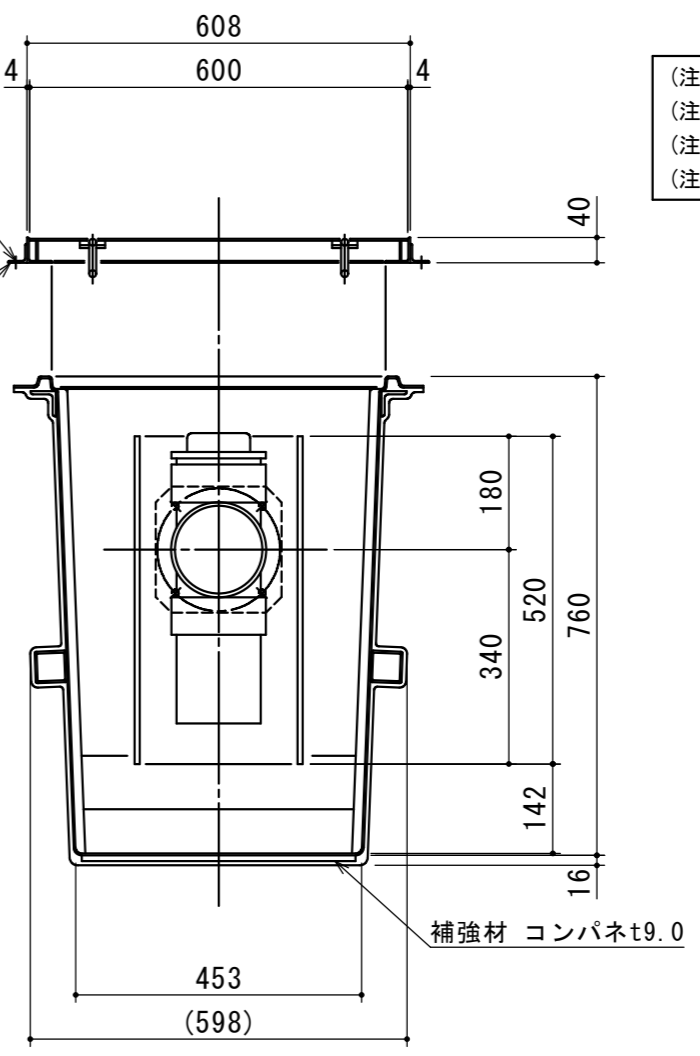
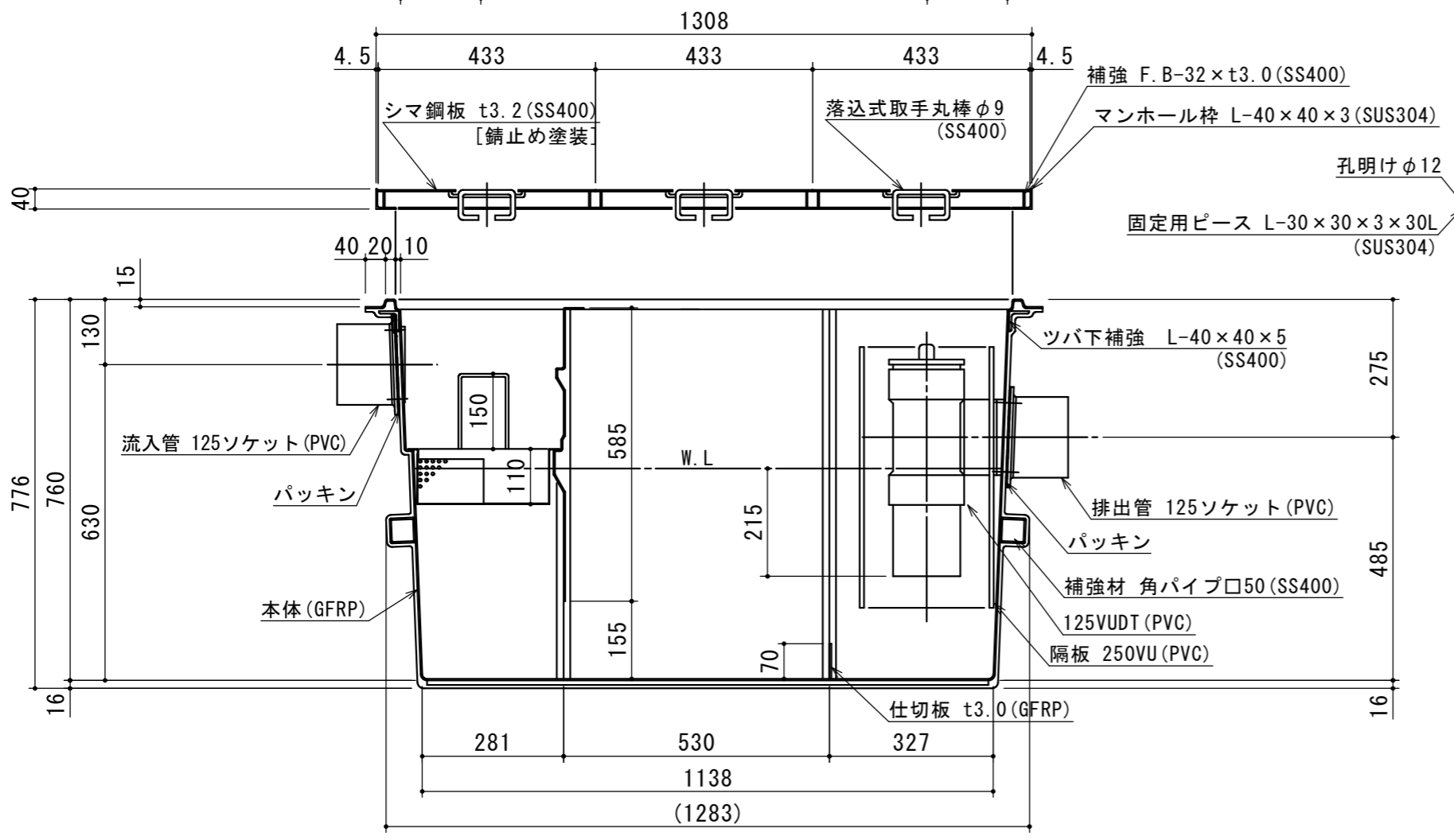

(注1) □ 方向は流入管方向を示す。
 (注2) ○ 方向は排出管方向を示す。
 (注3) マンホール蓋は錆止め塗装とする。
 (注4) マンホールは人荷重とする。

注記	承認	検図	製図	担当者	宛先名	殿	工事名
	横堀	池田	小林				
					品名	SE式補強型グリーストラップ	型式 SE250NS-RDS
					図番	20-22	記号 NSRDS250
					縮尺	1/12	SHIMODA 下田エコテック株式会社
	順	改訂日	改訂内容	製図	作成年月日	2022.06.06	