

特 品 名	材 質	サ イ ズ	個 数
本 体	(SUS304)	1200L×500W×530H×t3.0	1
スライド板	(SUS304)	490×450×t1.5	1
受 籠	(SUS304)	300L×480W×t0.8×φ3-5	1
フ ラ ン ジ	(SUS304)	125A×JIS10K	1
フ レ キ シ ブ ル J	(ゴ ム)	125A×250L (JIS10K)	1
パ イ プ	(SUS304)	125A×145L	1
エ ル ボ	(PVC)	125VUDL	1
椀トラップ	(PVC)	φ216×240H×t3.0	1
スライド板	(SUS304)	310L×250W×500H×t1.5	1
マンホール枠	(SUS304)	1308L×608W (L-40×40×3)	1
マンホール蓋	(SS400)	433×600×t3.2	3

本 体 質 量	95 kg
マンホール質量	34 kg
蓋 1 枚 当 り 質 量	9 kg
許 容 流 入 流 量	250.0L/min
標 準 阻 集 グ リ ー ス 量	83.0 kg
認 定 番 号	第22182号
排 出 管 方 向	○ 方 向
納 入 台 数	台

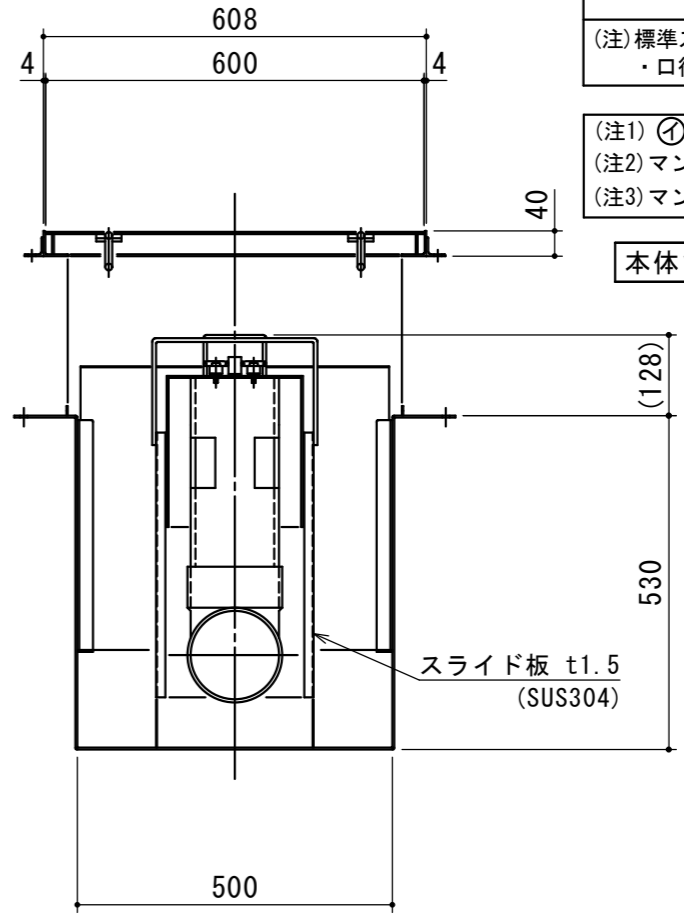
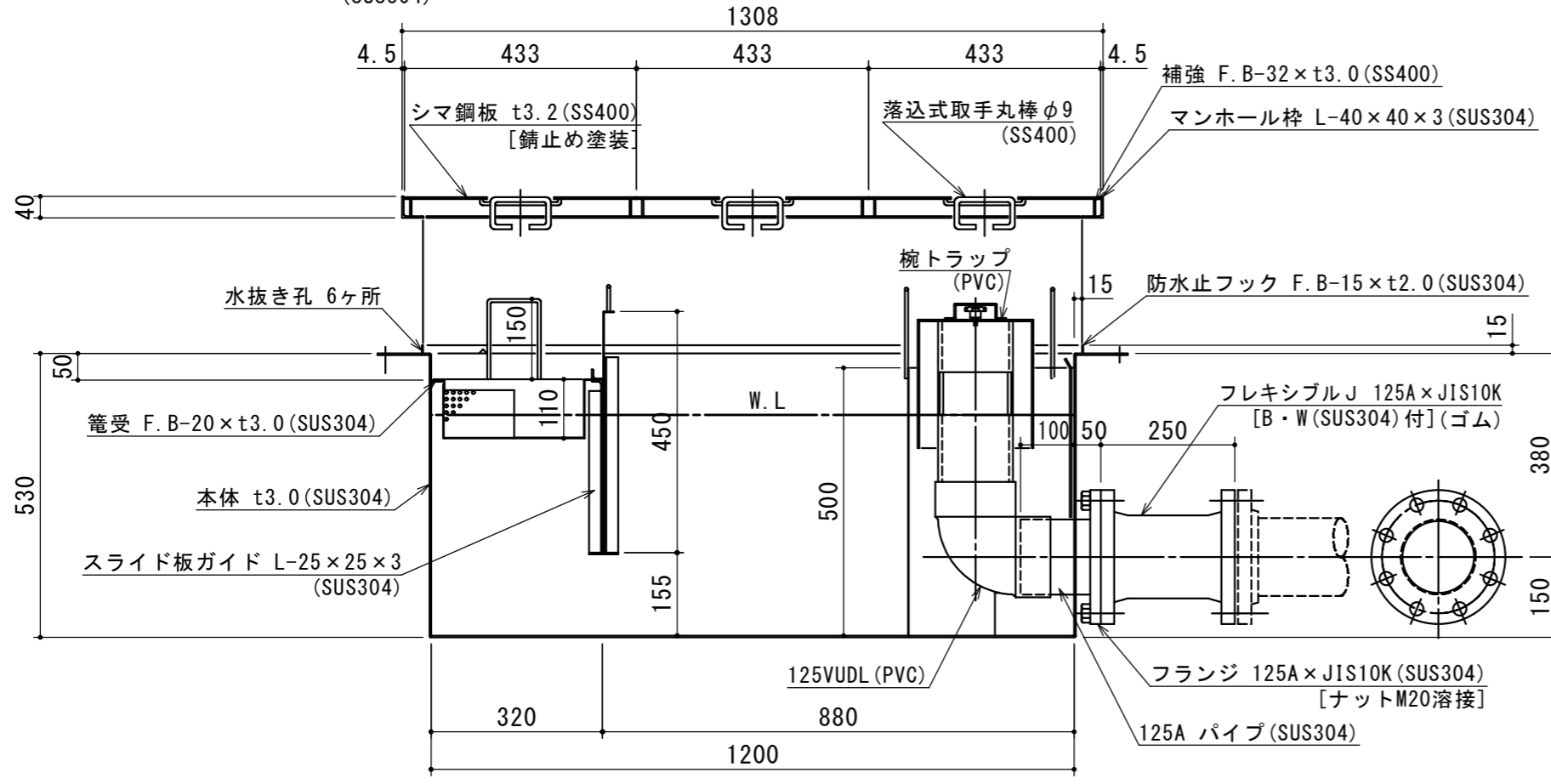

標準スラブ開口寸法	長 さ	幅
	1300	600

(注) 標準スラブ開口寸法の外に、排出管の方向・口径を考慮し、開口してください。

(注1) ①②③は排出管方向を示す。
 (注2) マンホール蓋は錆止め塗装とする。
 (注3) マンホールは人荷重とする。

本体ツバ溶接部スプレー塗装不可

溶接部スプレー塗装処理

注記)	△				承認	検 図	製 図	担 当 者	宛先名	殿	工事名
	△				横 堀	小 林	関		品 名	SE式グリーストラップ	型 式
	△								図 番	20-22	記 号
	△				製 図	作 成 年 月 日	2022.09.08		縮 尺	1/12	SHIMODA 下田エコテック株式会社
	順	改 訂 日		改 訂 内 容							