

特	品名	材質	サイズ	個数
	本体	(GFRP)	400L×400W×250H	1
	カップ	(GFRP)	420L×420W×150H×t3.0	1
	受籠	(SUS304)	400L×400W×60H×t0.8×φ3-5	1
	排出管	(PVC)	75ソケット	1
	受枠	(SUS304)	490L×490W (MBN 15H用)	1
	グレーチング	(SUS304)	480L×480W (SFG-M-4 15H-20P)	1

本体質量	8 kg
グレーチング蓋質量	7 kg
納入台数	台

(注1) グレーチング蓋はSUS製とする。
(注2) グレーチングは人荷重とする。

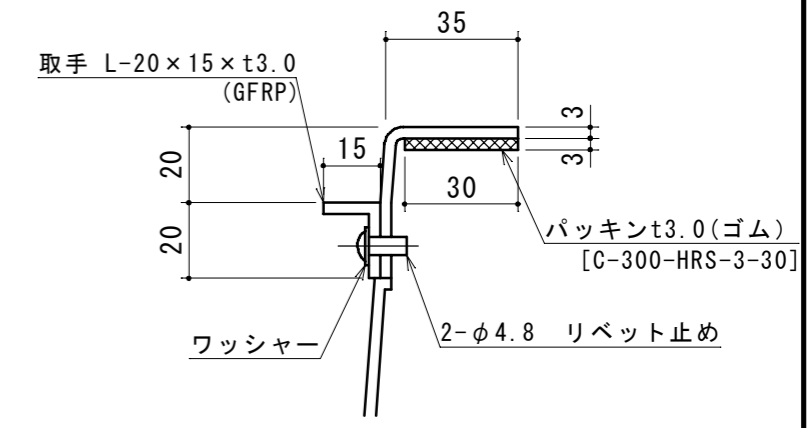

A 詳細図 S=1:2



注記)	△				承認	検図	製図	担当者	宛先名	殿	工事名	
	△				横堀		池田		品名	SK式ダスタートラップ図(GFRP製)	型式	SK-40C-XF
	△								図番	20-19	記号	X40F
	△				製図	作成年月日	2019.09.02		縮尺	1/8	ISHIMODA 下田エコテック株式会社	
		順	改訂日			改訂内容						