

特	品名	材質	サイズ	個数
	本体	(SUS304)	400L×400W×500H×t2.0	1
	受籠	(SUS304)	390L×390W×t0.8×φ3-5	1
	排出管	(SUS304)	80A内ネジソケット	1
	トラップ管	(PVC)	75VUDL	1
	受枠	(SUS304)	490L×490W (MBN 20H用)	1
	グレーチング	(SUS304)	480L×480W (SFG-M-4 20H-15P)	1

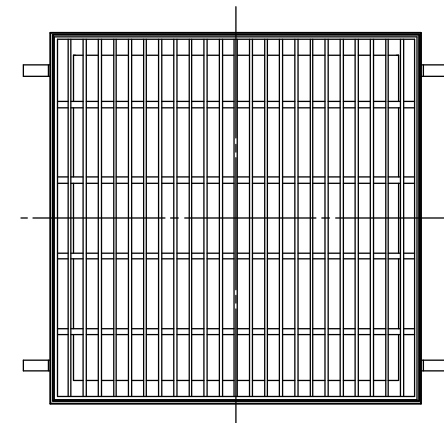
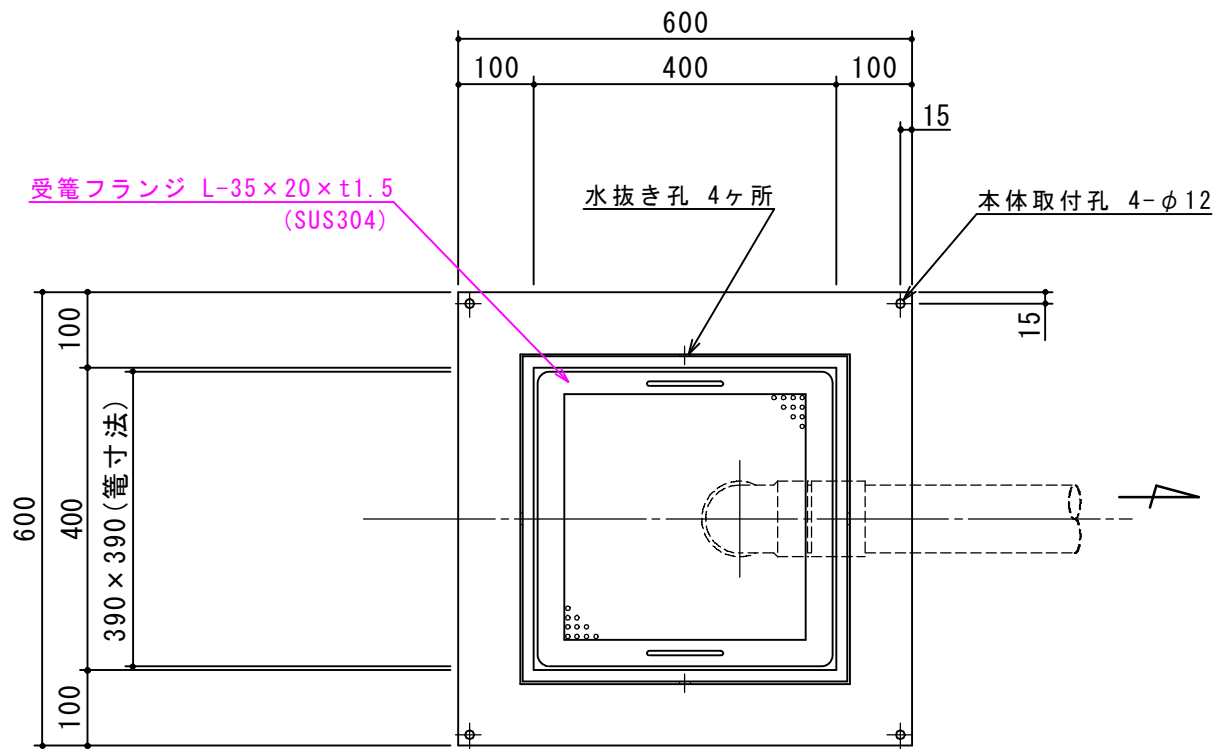

本体質量	24 kg
グレーチング蓋質量	7 kg
本体実容量	25 L
納入台数	台

標準スラブ開口寸法	長さ	幅
	460	460

(注)標準スラブ開口寸法の他に、排出管の方向・口径を考慮し、開口してください。

(注1)グレーチング蓋はSUS製とする。
(注2)グレーチングは人荷重とする。

本体ツバ溶接部スプレー塗装不可

溶接部スプレー塗装処理

スラブ厚 150H用

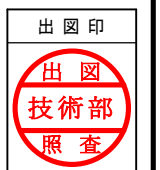
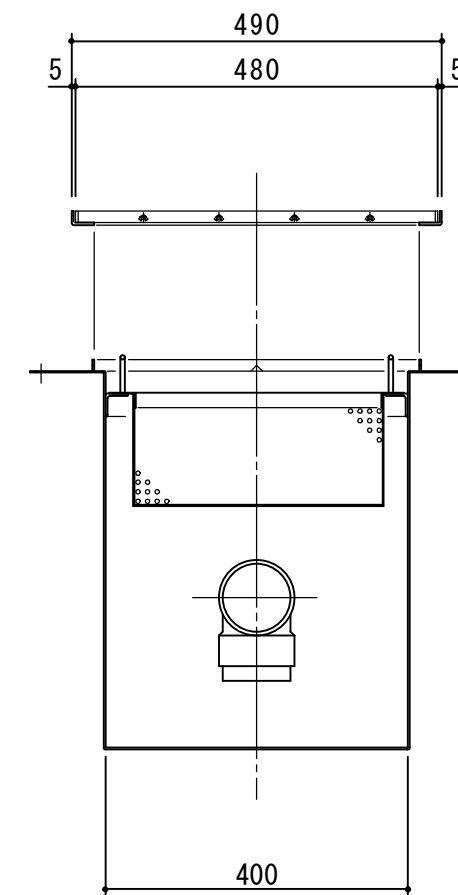
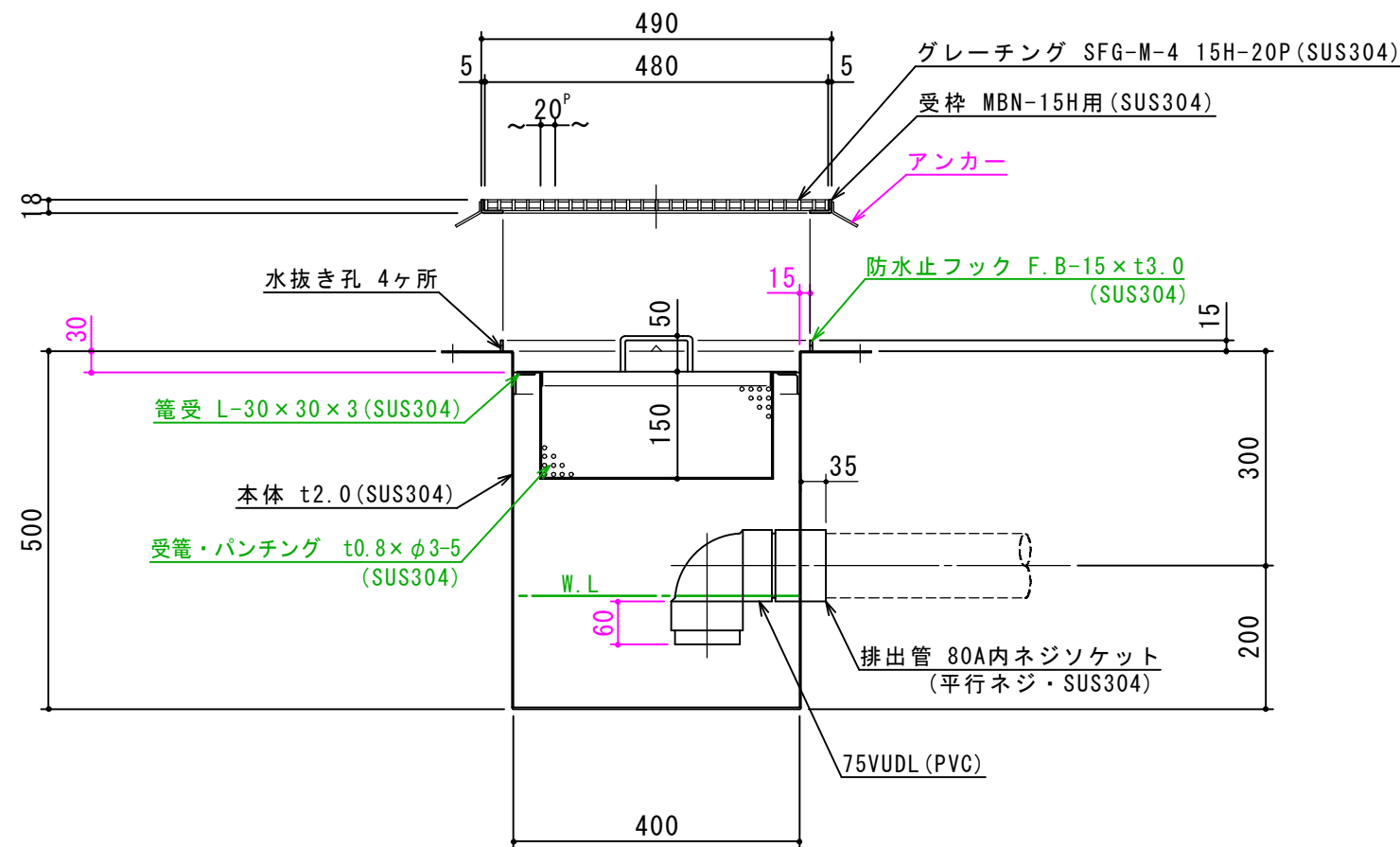

注記)	△			承認	検図	製図	担当者	宛先名	殿	工事名
	△			横堀	横堀	野田		品名	SK式厨房用排水枵	型式
	△	2019.04.12	本体高さ600H→500Hに変更。					図番	20-19	記号
	△	2019.01.10	本体板厚 t3.0 → t2.0に変更					縮尺	1/10	
	順	改訂日	改訂内容	製図	作成年月日	2019.04.12		記号	MN040S	SHIMODA 下田エコテック株式会社