

| 特 | 品名 | 材質 | サイズ | 個数 |
|---|--------|----------|-------------------------|----|
| | 本体 | (SUS304) | 600L×300W×800H×t3.0 | 1 |
| | スライド板 | (SUS304) | 290×500×t1.5 | 2 |
| | 仕切板 | (SUS304) | 100×300×t2.0 | 1 |
| | " | " | 30×300×t2.0 | 1 |
| | 金網 | (SUS304) | 240L×150W (金網5mm目 丸棒φ6) | 1 |
| | 砂留カップ | (SUS304) | 280L×150W×200H×t1.5 | 1 |
| | 流入管 | (SUS304) | 80A×35L 内ネジソケット | 1 |
| | 排出管 | (SUS304) | 80A 内ネジソケット | 1 |
| | トラップ管 | (PVC) | 75VUDT 掃除口 | 1 |
| | マンホール枠 | (SUS304) | 708L×408W (L-40×40×3) | 1 |
| | マンホール蓋 | (SS400) | 350×400×t3.2 | 2 |

| | |
|----------|------------|
| 本体質量 | 71 kg |
| 蓋1枚当り質量 | 5 kg |
| 本体実容量 | 60 L |
| 許容流入流量 | 45.0 L/min |
| 許容オイル阻集量 | 3.0 L |
| 許容土砂たい積量 | 12.0 L |
| 流入管方向 | □ 方向 |
| 排出管方向 | ○ 方向 |
| 納入台数 | 台 |

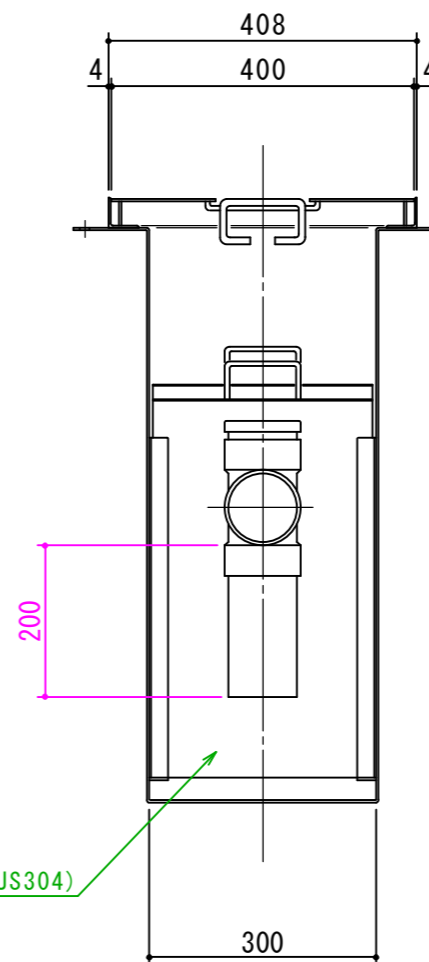
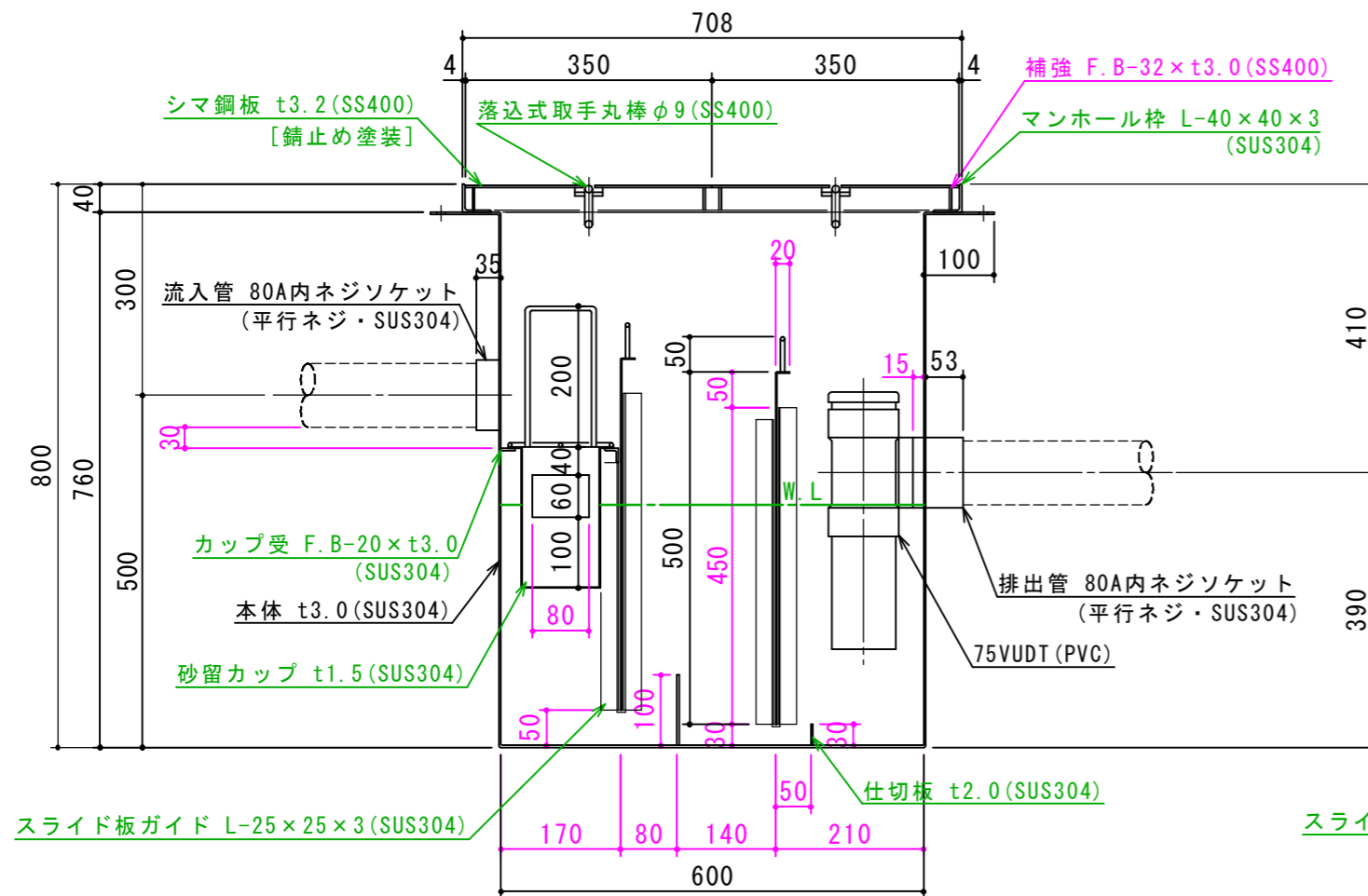

| 標準スラブ開口寸法 | 長さ | 幅 |
|-----------|-----|-----|
| | 700 | 400 |

(注) 標準スラブ開口寸法の外に、流入管・排出管・口径を考慮し、開口してください。

- (注1) 上 中 下 は流入管方向を示す。
- (注2) 左 右 は排出管方向を示す。
- (注3) マンホール蓋は錆止め塗装とする。
- (注4) マンホールは人荷重とする。

本体ツバ溶接部スプレー塗装不可

溶接部スプレー塗装処理



| | | | | | | | |
|-----|----|-------|------------|-----|-------|---------------------|-------------------|
| 注記) | 承認 | 検図 | 製図 | 担当者 | 宛先名 | 殿 | 工事名 |
| | 横堀 | | 池田 | | | | |
| | | | | | 品名 | SK式ガソリントラップ | 型式 |
| | | | | | | | SK-60GN-Y (ソケット型) |
| | 製図 | 作成年月日 | 2019.09.10 | 図番 | 20-19 | 記号 | GN Y060S |
| | 順 | 改訂日 | | 縮尺 | 1/10 | SHIMODA 下田エコテック株式会社 | |