

# YB(F)型 SE50NS-YB(F) ~ SE400NS-YB(F)

許容流入流量 50.0 ~ 400.0 (L/min)

- スラブ天吊型
- 防水型
- パイプ導入型
- フレキタイプ



■スラブ開口寸法

型式	長さ (mm)	幅 (mm)
SE50NS-YB(F)	700	400
SE70NS-YB(F)	700	500
SE120NS-YB(F)	900	500
SE150NS-YB(F)	1100	500
SE200NS-YB(F)	1100	600
SE250NS-YB(F)	1300	600
SE300NS-YB(F)	1500	600
SE400NS-YB(F)	1600	700

**注意** スラブ開口寸法の他に流入・排出管接続部の突出寸法をご考慮の上施工してください。

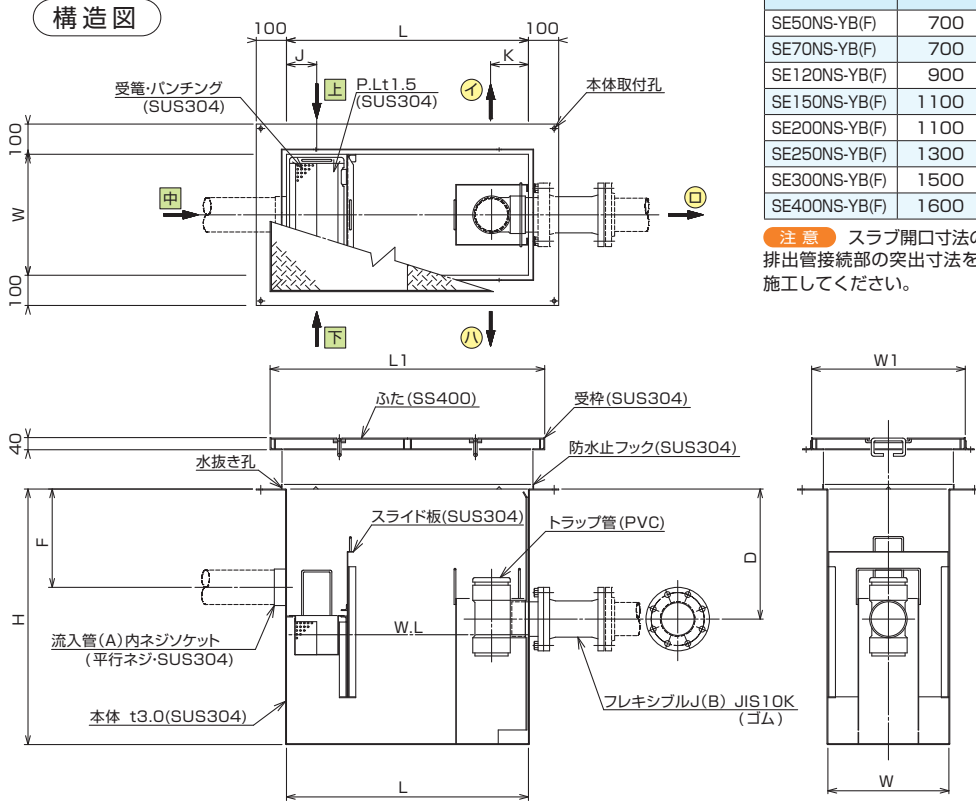

■本体寸法 **配管口径が 1 サイズ UP も日本阻集器工業会の認定品扱いは可能です。** ◆下記本体質量は、マンホール総質量を除いた質量です。

型式	許容流入流量 [L/min]	阻集グリース量 [kg]	槽数	流入管 (A)	排出管 (B)	本体質量 (kg)	寸法 (mm)										実容量 (L)
							L	W	H	D	F	J	K	L1	W1		
SE50NS-YB(F) (認定)	50.0	16.6	3	80	80	61	600	300	785	395	310	95	100	708	408	60.0	
SE70NS-YB(F) (認定)	70.0	23.2	3	80	80	70	600	400	820	415	310	100	100	710	510	80.0	
SE120NS-YB(F) (認定)	120.0	39.8	3	100	100	86	800	400	845	430	325	100	125	908	508	115.0	
SE150NS-YB(F) (認定)	150.0	49.8	3	100	100	98	1000	400	845	430	325	140	125	1109	510	140.0	
SE200NS-YB(F) (認定)	200.0	66.4	3	100	100	111	1000	500	890	460	325	140	125	1106	608	185.0	
SE250NS-YB(F) (認定)	250.0	83.0	3	125	125	135	1200	500	950	470	340	160	185	1308	608	245.0	
SE300NS-YB(F) (認定)	300.0	99.6	3	125	125	166	1400	500	950	470	340	150	185	1506	608	285.0	
SE400NS-YB(F) (認定)	400.0	132.8	3	125	125	194	1500	600	975	495	340	200	185	1608	710	370.0	

- 注意** 上中下 は流入管方向、イロハ は排出管方向を示します。ご注文の際は流入・排出管方向をご指示ください。
- 注意** 上記以外の寸法でもご要望に合わせて製作致します。
- 注意** SE120NS および SE200NS の流入方向 上中下 は日本阻集器工業会認定外となります。
- 注意** マンホール寸法については、224 ~ 229 頁をご覧ください。