

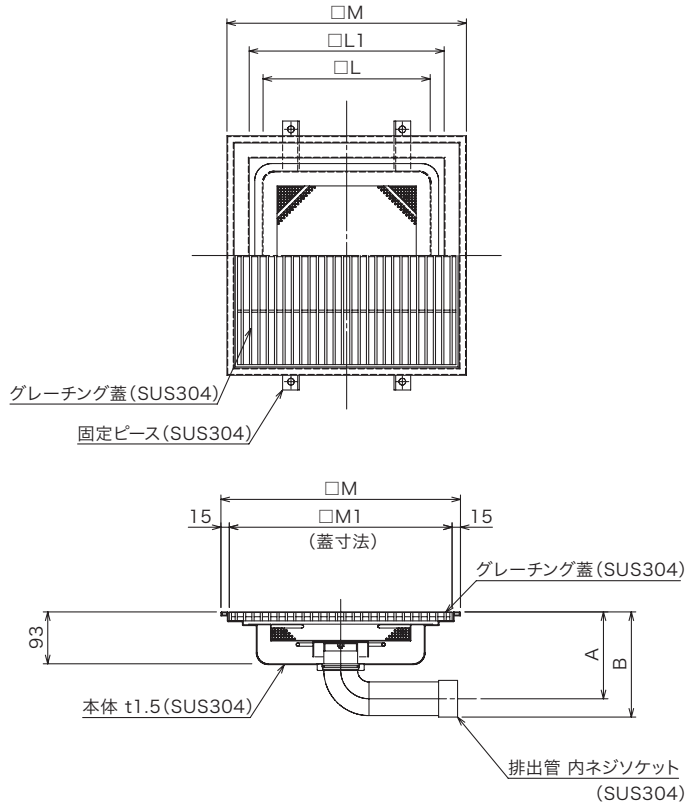

SHZ型 SK-30SHZ ~ SK-50SHZ

■浅型 ■横抜き(H型)

構造図



■標準仕様寸法

型式	柵寸法			グレーチング蓋寸法			排出管口径					
	L	L1	M	M1	H	P	50		65		80	
							A	B	A	B	A	B
30SHZ	300	340	390	360	15	20	157	190	169	210	182.5	230
35SHZ	350	390	440	410	15	20	157	190	169	210	182.5	230
40SHZ	400	440	490	460	15	20	157	190	169	210	182.5	230
45SHZ	450	490	540	510	15	20	157	190	169	210	182.5	230
50SHZ	500	540	590	560	15	20	157	190	169	210	182.5	230

SK式 HACCP 柵は、仕様を選択できます。

■仕上げ仕様

2B仕上げ

■蓋仕様

- (1) SUS グレーチング (15H-20P) (2) パンチング (2B 仕上げ)
- (3) 滑り止めグレーチング (4) 滑り止めパンチング (5) その他

注意 価格は営業担当者にお問い合わせください。
注意 上記標準仕様以外の製作も承ります。詳しくは営業担当者にお問い合わせください。